

1 2 3 4 5 6 7 8 9 10

A  
B  
C  
D  
E  
F

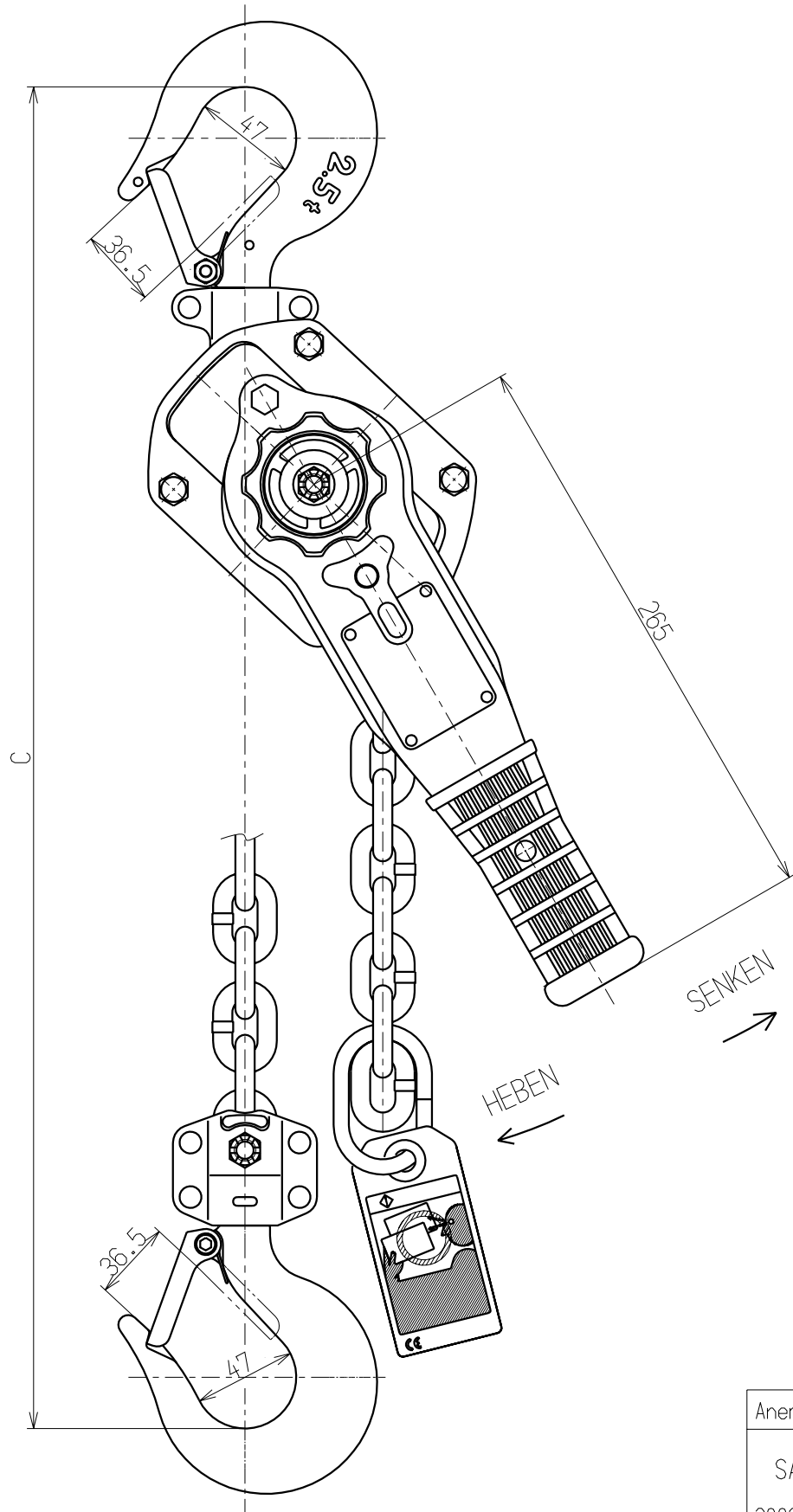
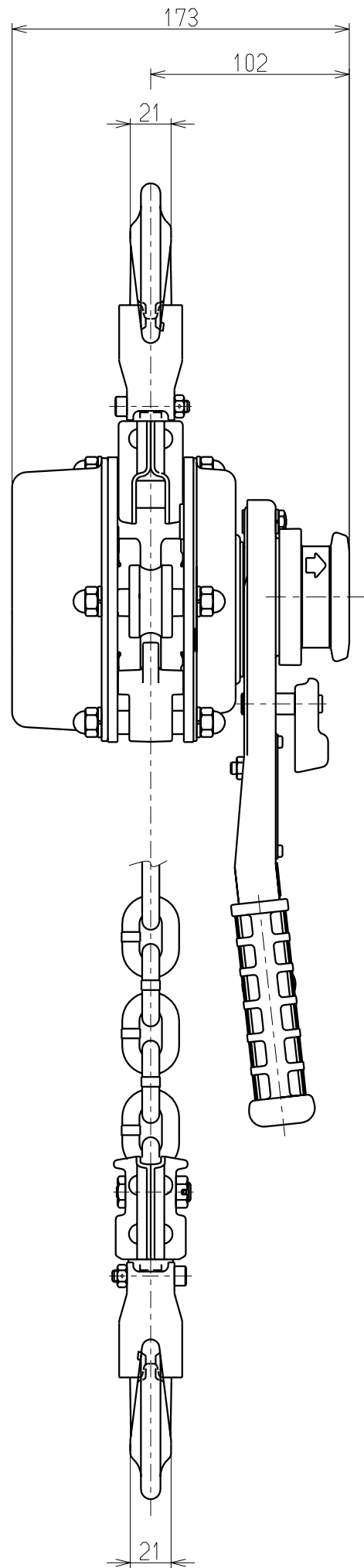

| Detail                  |                   |
|-------------------------|-------------------|
| Tragfähigkeit           | 2.5t              |
| Nennlast                | 2500 kg           |
| Anheben                 | 1.5 m             |
| Min. Bauhöhe : C        | 375 mm            |
| Lastkettengröße         | 8.8mm x 1         |
| Testgewicht             | 37240 N (3800 kg) |
| Hebeldruck bei Volllast | 363 N (37 kg)     |
| Eigengewicht            | 11.2 kg           |

|                   |           |           |
|-------------------|-----------|-----------|
| Anerkannt         | Überprüft | Entwurf   |
| SAITO             | NAITO     | SHIMURA   |
| 2006.7.14         | 2006.7.14 | 2006.7.14 |
| <b>KITO CORP.</b> |           |           |

|                         |               |         |     |
|-------------------------|---------------|---------|-----|
| Bezeichnung             |               |         |     |
| LB-Baureihe Ratschenzug |               |         |     |
| Kenn-Nr.                | LB025         | Maßstab | 1/3 |
| Zeichennr.              | L5BX025-12100 | Datum   |     |