

1 2 3 4 5 6 7 8 9 10

A
B
C
D
E
F

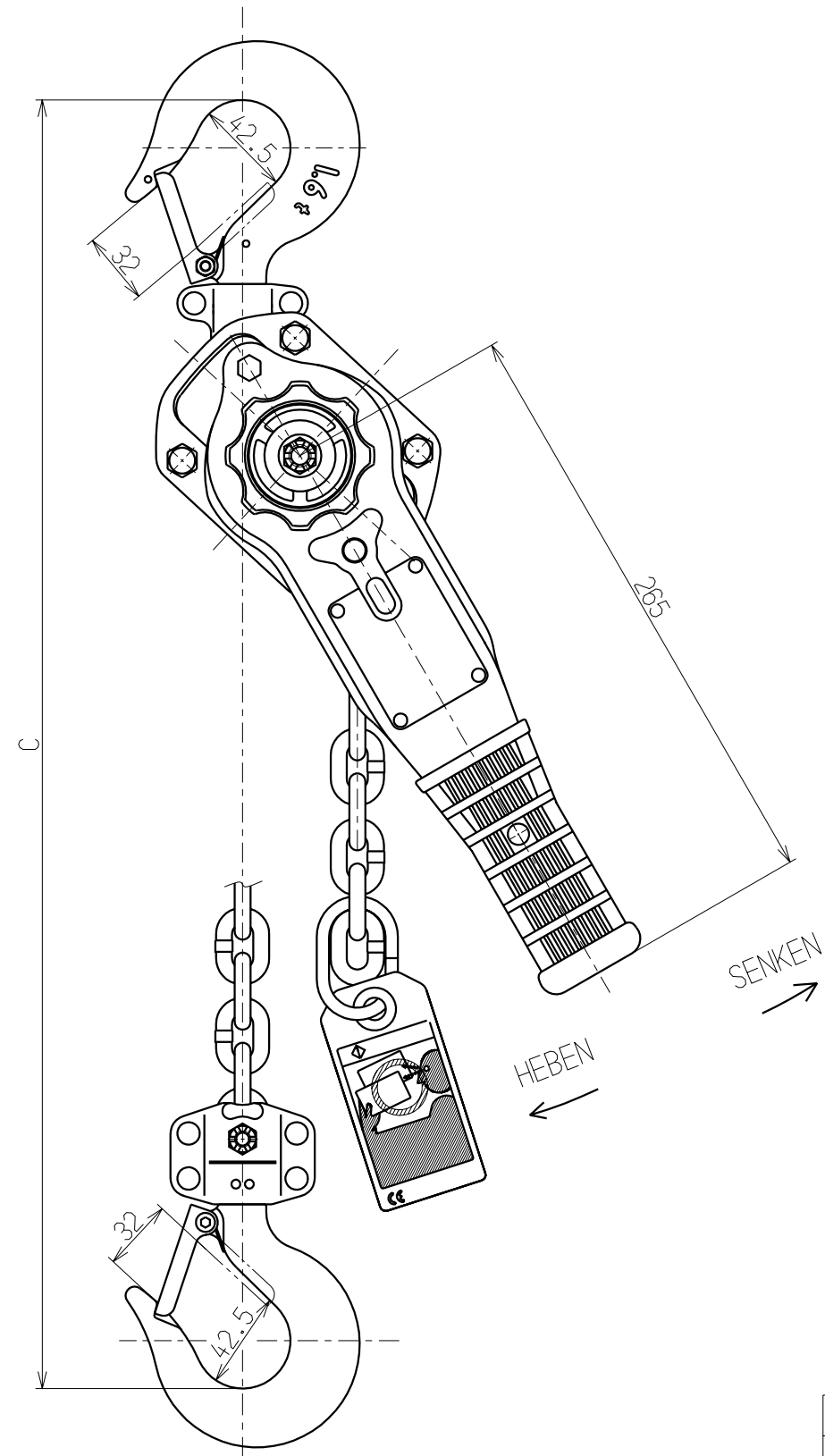
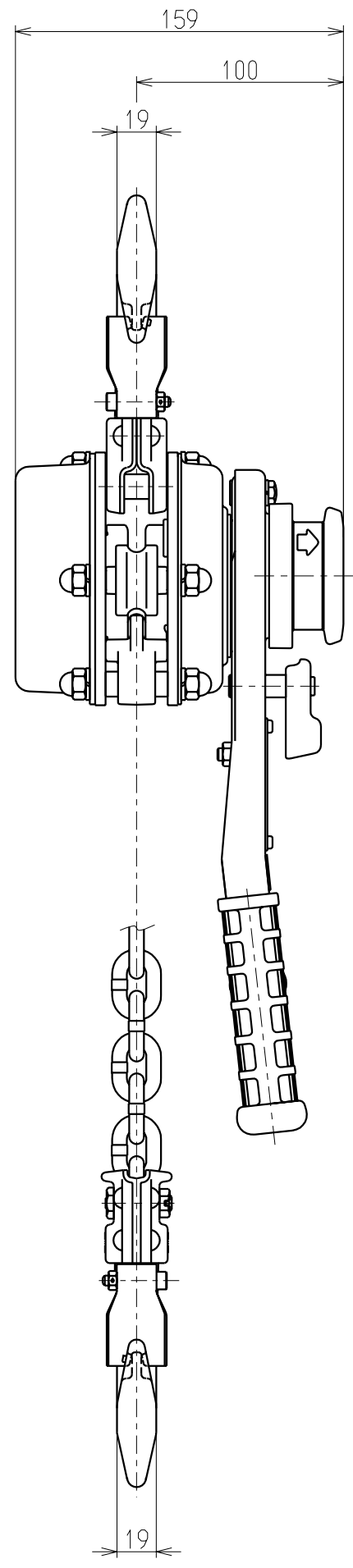

Detail	
Tragfähigkeit	1.6t
Nennlast	1600 kg
Anheben	1.5 m
Min. Bauhöhe : C	335 mm
Lastkettengröße	7.1mm x 1
Testgewicht	23520 N (2400 kg)
Hebeldruck bei Volllast	333 N (34 kg)
Eigengewicht	8 kg

Anerkannt	Überprüft	Entwurf
SAITO	NAITO	SHIMURA
2006.7.14	2006.7.14	2006.7.14

Bezeichnung			
LB-Baureihe Ratschenzug			
Kenn-Nr.	LB016	Maßstab	1/3
Zeichennr.	L5BX016-12100	Datum	

KITO CORP.