

1 2 3 4 5 6 7 8 9 10

A  
B  
C  
D  
E  
F

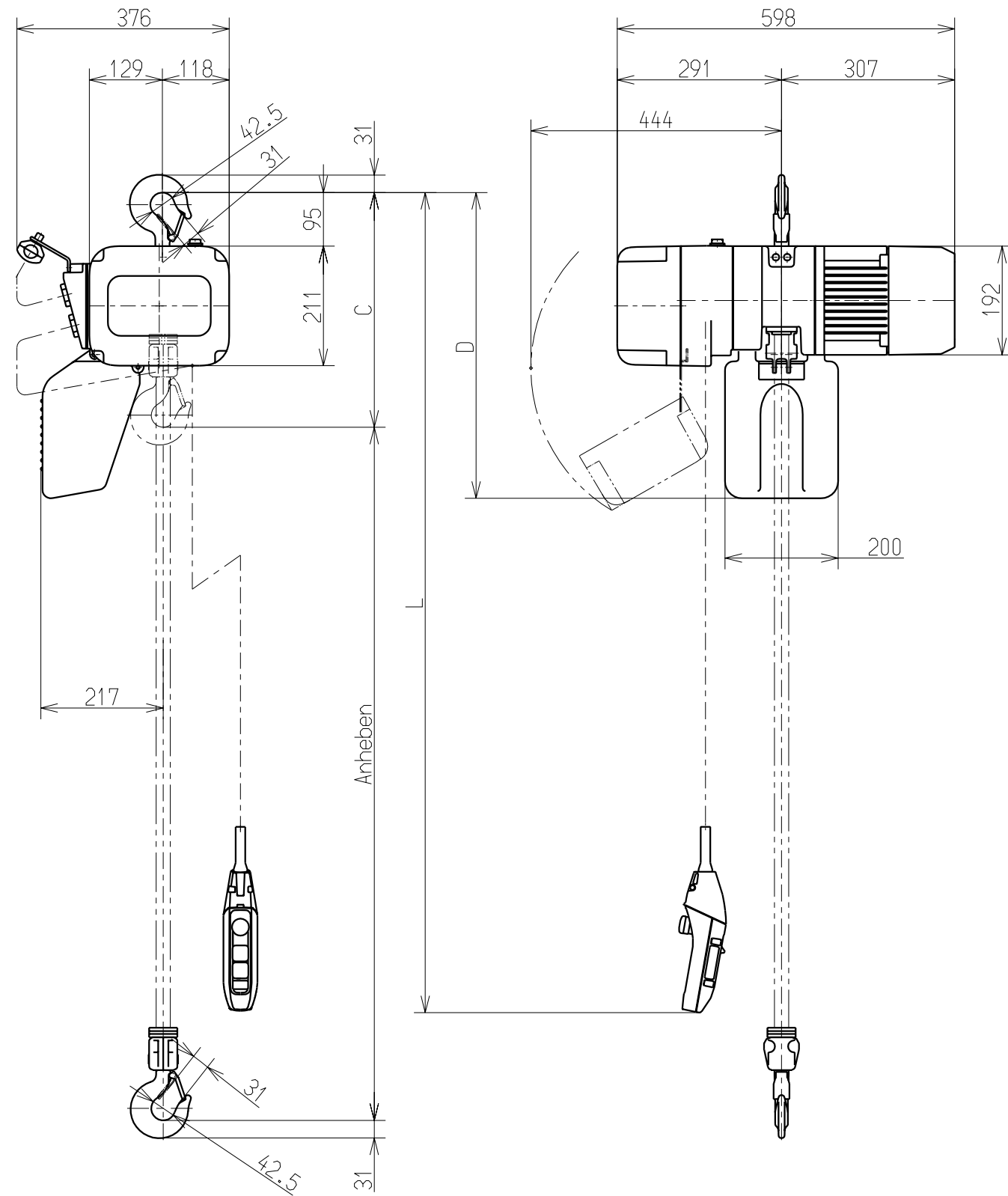

Detail	
Größe	ER2-D
Tragfähigkeit	1t
Anheben	3m
Lastkettengröße	φ7.7 x 1
Min.Bauhöhe : C	430mm
Phase · Voltspannung	Siehe Tabelle links
Motorleistung · Einschaltdauer · Klassifizierung	1.8kW · 60%ED · 2m
Hubgeschwindigkeit	50 Hz 7.1m/min
Steuerkabel : L	2.5m
Länge der Zuleitung	- m
Abstand des Kettenbehälters vom Oberhaken : D	550mm
Eigengewicht	54kg

Betriebsspannung	Phase	F. HUB einstellbar
		50Hz
	3	230V
		400, 415V

Anerkannt	Überprüft	Entwurf
ISHIKAWA	HATANO	HAGIHARA
09.03.31	09.03.31	09.03.31

Bezeichnung	
Elektrokettenzug der ER2-Baureihe	
Kenn-Nr.	ER2010S
Maßstab	1/10
Zeichennr.	ER2010SGFHP001
Datum	

KITO CORP