

1 2 3 4 5 6 7 8 9 10

A
B
C
D
E
F

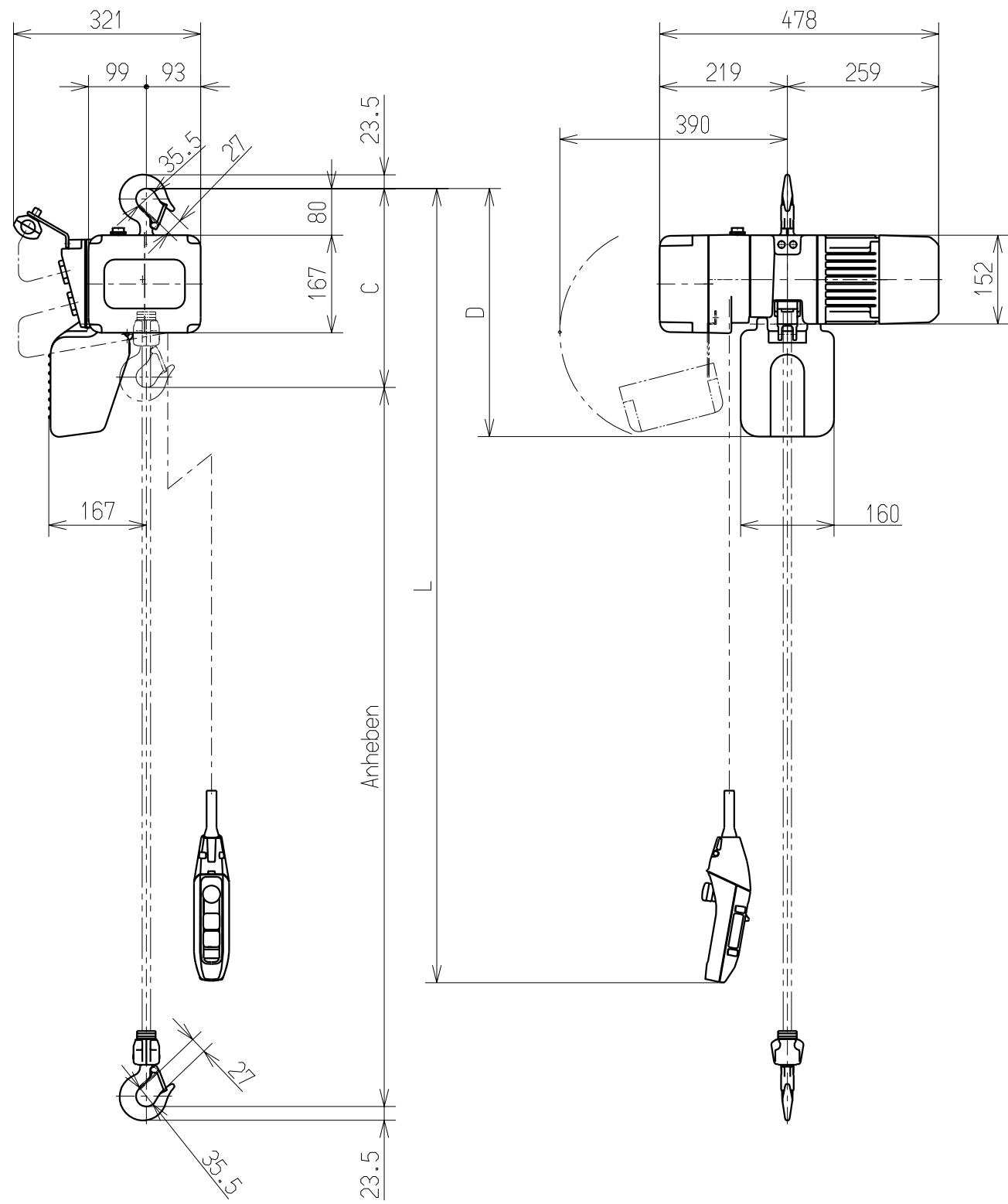

Detail	
Größe	ER2-B
Tragfähigkeit	250kg
Anheben	3m
Lastkettengröße	φ4.3 x 1
Min.Bauhöhe : C	350mm
Phase · Voltspannung	Siehe Tabelle links
Motorleistung · Einschaltdauer · Klassifizierung	0.56kW · 60%ED · 2m
Hubgeschwindigkeit	50 Hz
	9.1m/min
Steuerkabel : L	2.5m
Länge der Zuleitung	- m
Abstand des Kettenbehälters vom Oberhaken : D	430mm
Eigengewicht	27kg

Betriebsspannung	Phase	F.HUB einstellbar
		50Hz
	3	230V
		400,415V

Anerkannt	Überprüft	Entwurf
ISHIKAWA	HATANO	HAGIHARA
09.03.31	09.03.31	09.03.31

Bezeichnung	
Elektrokettenzug der ER2-Baureihe	
Kenn-Nr.	ER2003S
Maßstab	1/10
Zeichennr.	ER2003SGFHP001
Datum	

KITO CORP