

Elektrokettenzug ohne Feinhub

Motor (M) Schwarz (Black): K2-2
 Wei & White: K2-8

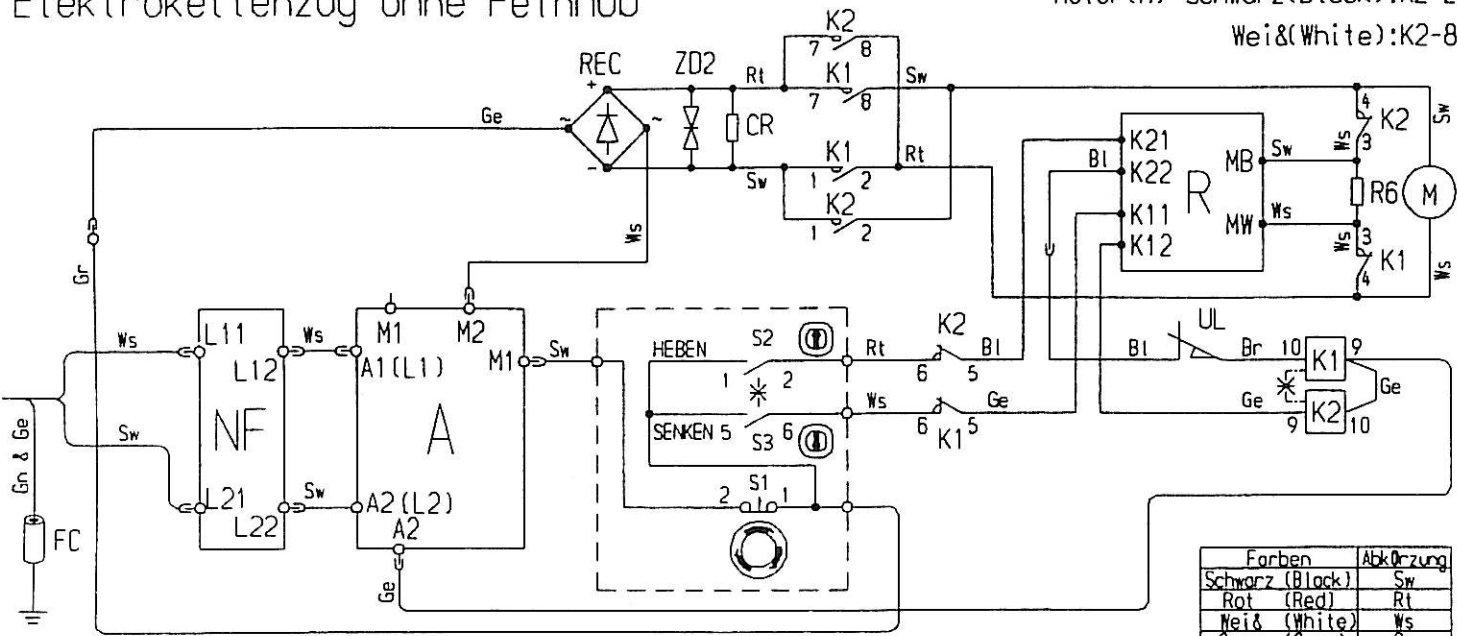

Hinweis;

- A; Umrichtungseinheit
- S1; Hauptstreckenschalter
- S2, S3; Bedienungsschalter
- K1, K2; Elektromagnetschaltkontakt
- NF; Entstirfilterbaugruppe

- *; Mechanische Verriegelung
- UL; Endschalter
- R; Mechanische Schutzverriegelung
- FC; Ferritkern

Farben	Abkürzung
Schwarz (Black)	Sw
Rot (Red)	Rt
Wei & (White)	Ws
Grav (Gray)	Gr
Braun (Brown)	Br
Blau (Blue)	Bl
Gelb (Yellow)	Ge
Gr & n & Gelb (Green & Yellow)	Gn & Ge

E3DDG24K99221

Motorleistung 600W
 (MZL: 160 kg, 240 kg, 480 kg)