

Elektrokettenzug mit Zylinderschaltmuffe, Feinhub

Motor (M) Schwarz (Black): K2-2
Weiß (White): K2-8

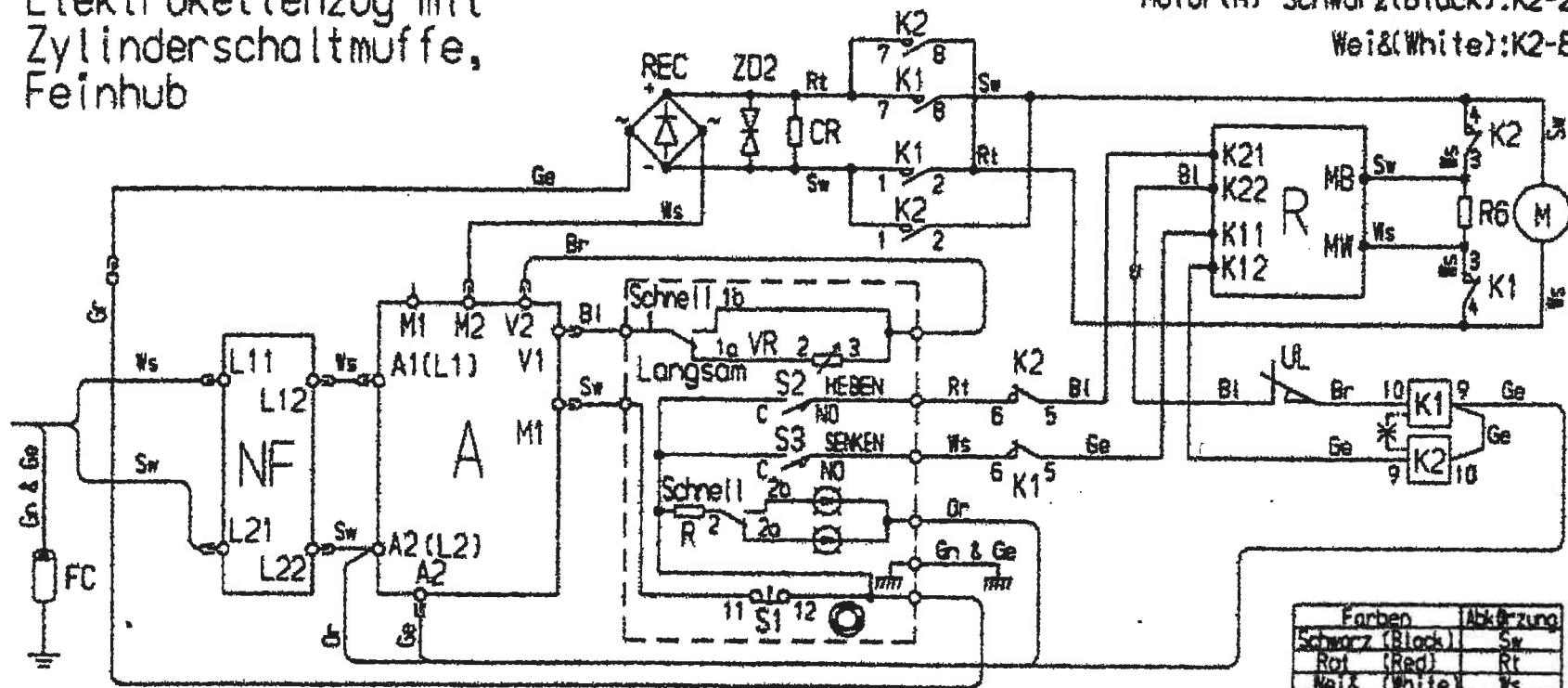

Hinweis;

A; Umrichtungseinheit
S1; Hauptstreckenschalter
S2, S3; Bedienungsschalter
K1, K2; Elektromagnetschaltkontakt
NF; Entstörfilterbaugruppe

*; Mechanische Verriegelung
UL; Endschalter
R; Mechanische Schutzverriegelung
FC; Ferritkern

| Farben | Abkürzung |
|------------------------------|-----------|
| Schwarz (Black) | Sw |
| Rot (Red) | Rt |
| Weiß (White) | Ws |
| Grün (Gray) | Gr |
| Braun (Brown) | Br |
| Blau (Blue) | Bl |
| Gelb (Yellow) | Ge |
| Grün & Gelb (Green & Yellow) | Gr & Ge |

E30DG24M99221

Motorleistung 600W
(MZL: 160 kg, 240 kg)