

1 2 3 4 5 6 7 8 9 10

A
B
C
D
E
F

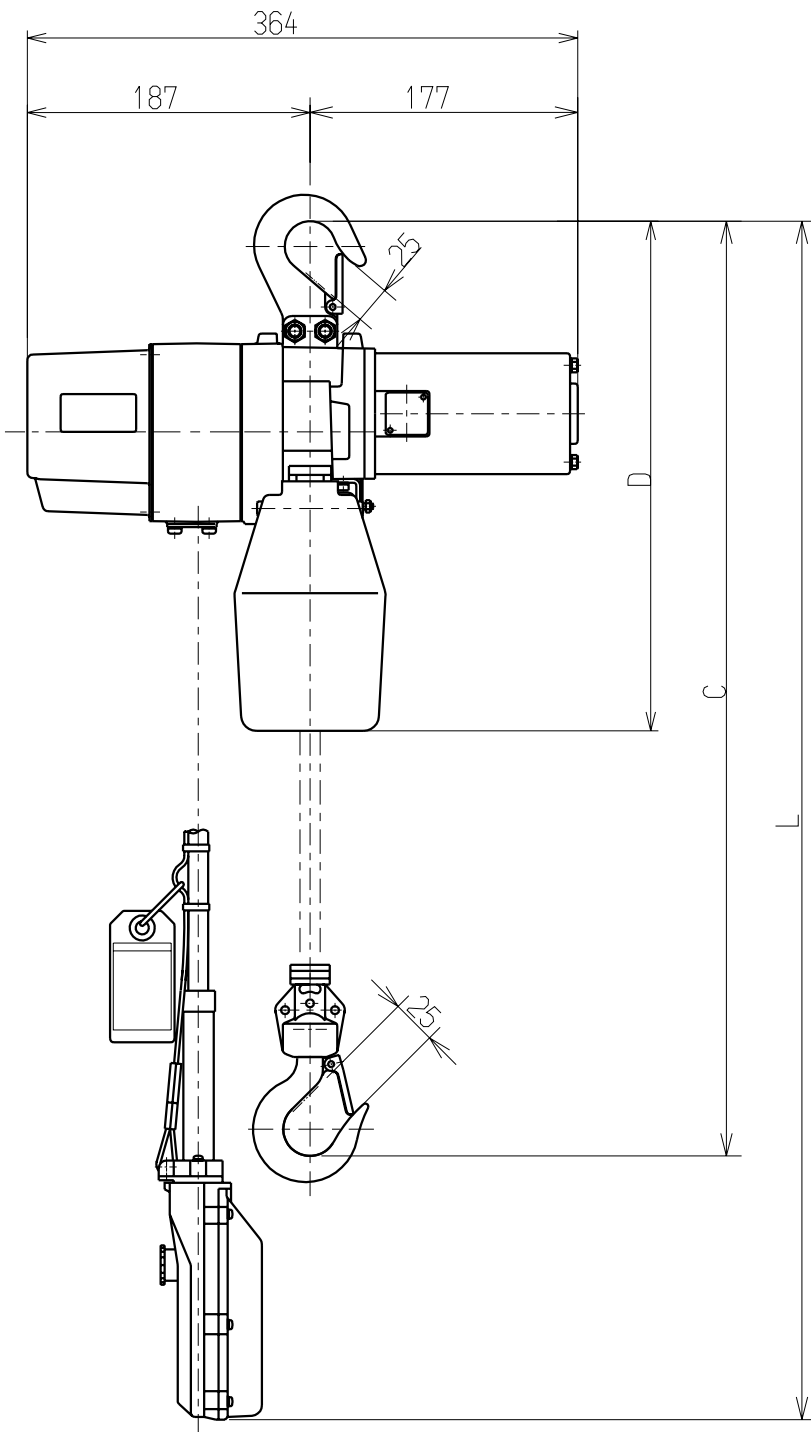
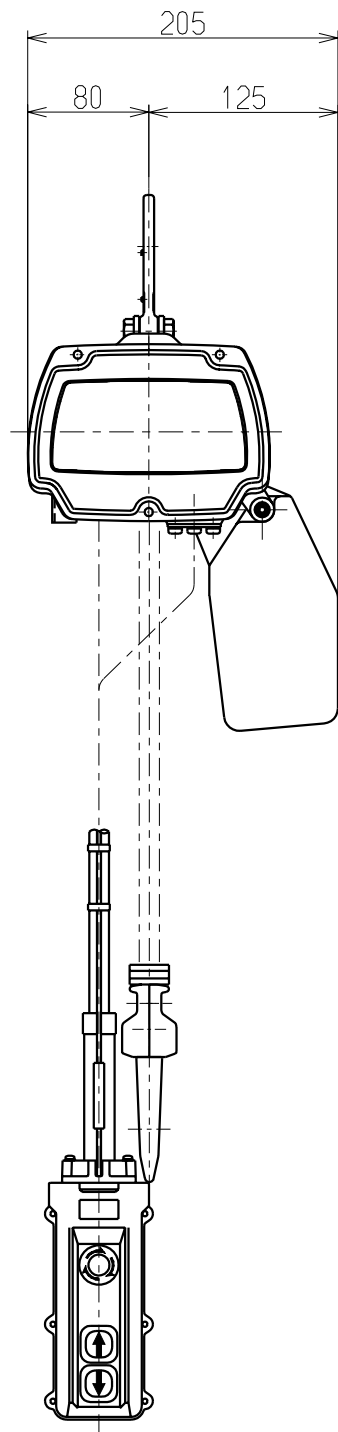

Detail	
Nennlast	180 kg
Anheben	3.0 m
Min. Bauhöhe : C	315 mm
Phase · Voltspannung	1 · 230V,50Hz
Motorleistung	300 W
Einschaltdauer	20 %ED
Hubgeschwindigkeit	7.7 m/min
Steuerkabel : L	2.5 m
Lastkettengröße	4 × 12 mm
Länge des Stromkabels	5 m
Abstand des Kettenbehälters vom Oberhaken : D	340 mm
Testgewicht	225 kg
Eigengewicht	11.5 kg

Anerkannt	Überprüft	Entwurf	Bezeichnung		
SAITO	NAITO	SHIMURA	Elektrokettenzug der ED3-Baureihe 180kg ohne Feinhub		
2006.7.14	2006.7.14	2006.7.14	Kenn-Nr.	ED18S	Maßstab
KITO CORP.			Zeichennr.	E3DDG18A-12100	Datum