

1 2 3 4 5 6 7 8 9 10

A  
B  
C  
D  
E  
F

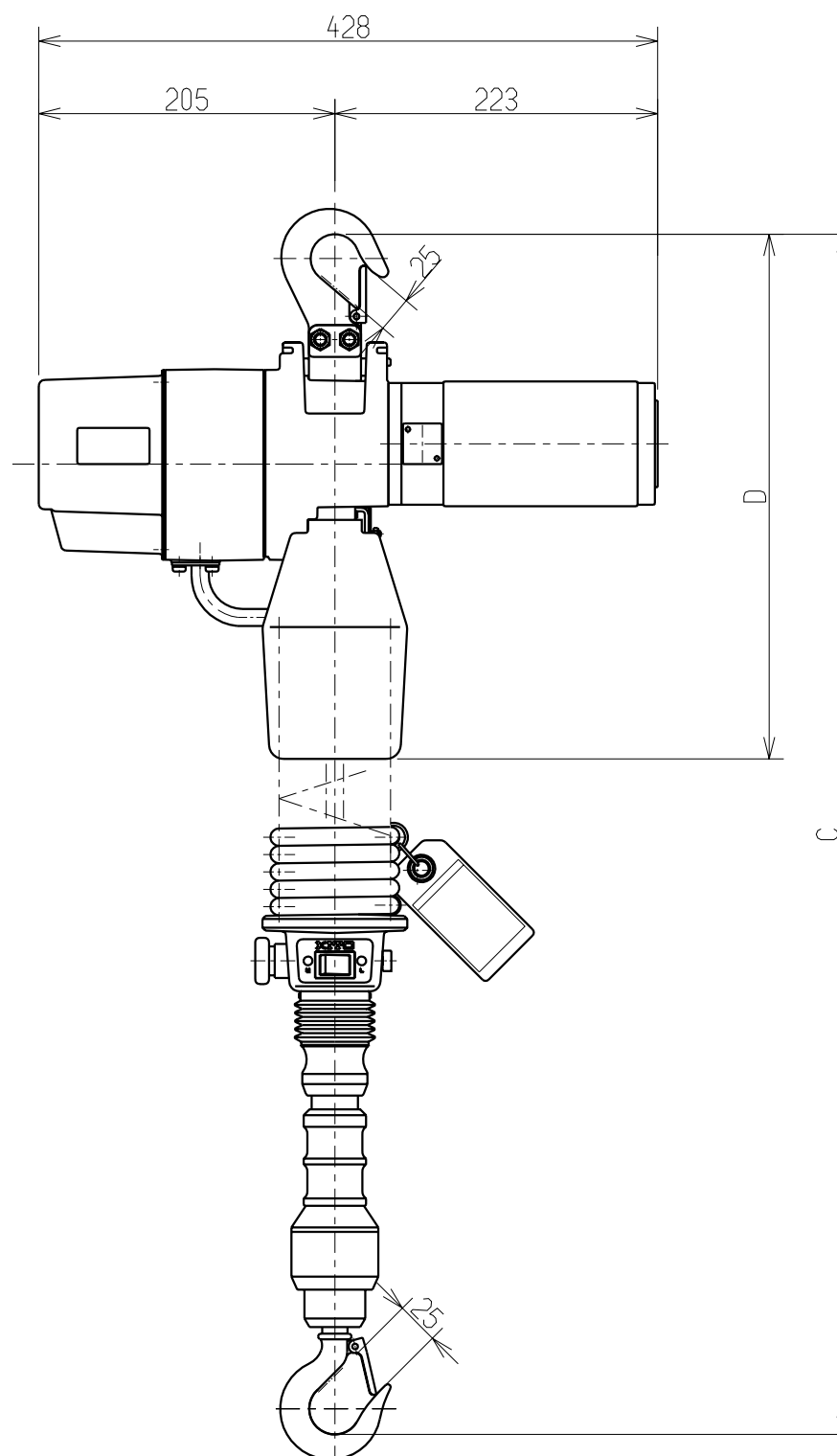
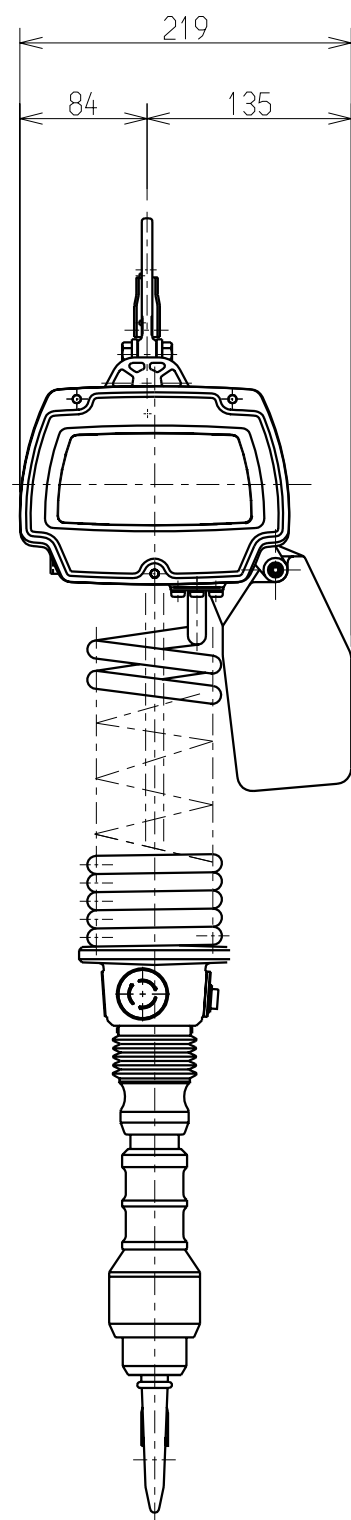

Detail	
Nennlast	160 kg
Anheben	1.8 m
Min. Bauhöhe : C	960 mm
Phase · Voltspannung	1 · 230V,50Hz
Motorleistung	600 W
Einschaltdauer	30 %ED
Hubgeschwindigkeit	19.2 / 4.0 m/min
Steuerkabel : L	- m
Lastkettengröße	4 × 12 mm
Länge des Stromkabels	5 m
Abstand des Kettenbehälters vom Oberhaken : D	362 mm
Testgewicht	200 kg
Eigengewicht	18.5 kg

Anerkannt	Überprüft	Entwurf	Bezeichnung		
SAITO	NAITO	SHIMURA	Elektrokettenzug der ED3-Baureihe 160kg mit Zylinderschaltmuffe,Feinhub		
2006.7.14	2006.7.14	2006.7.14	Kenn-Nr.	EDC16SD	Maßstab
KITO CORP.			Zeichennr.	E3DDG16C-12100	Datum