

1 2 3 4 5 6 7 8 9 10

A
B
C
D
E
F

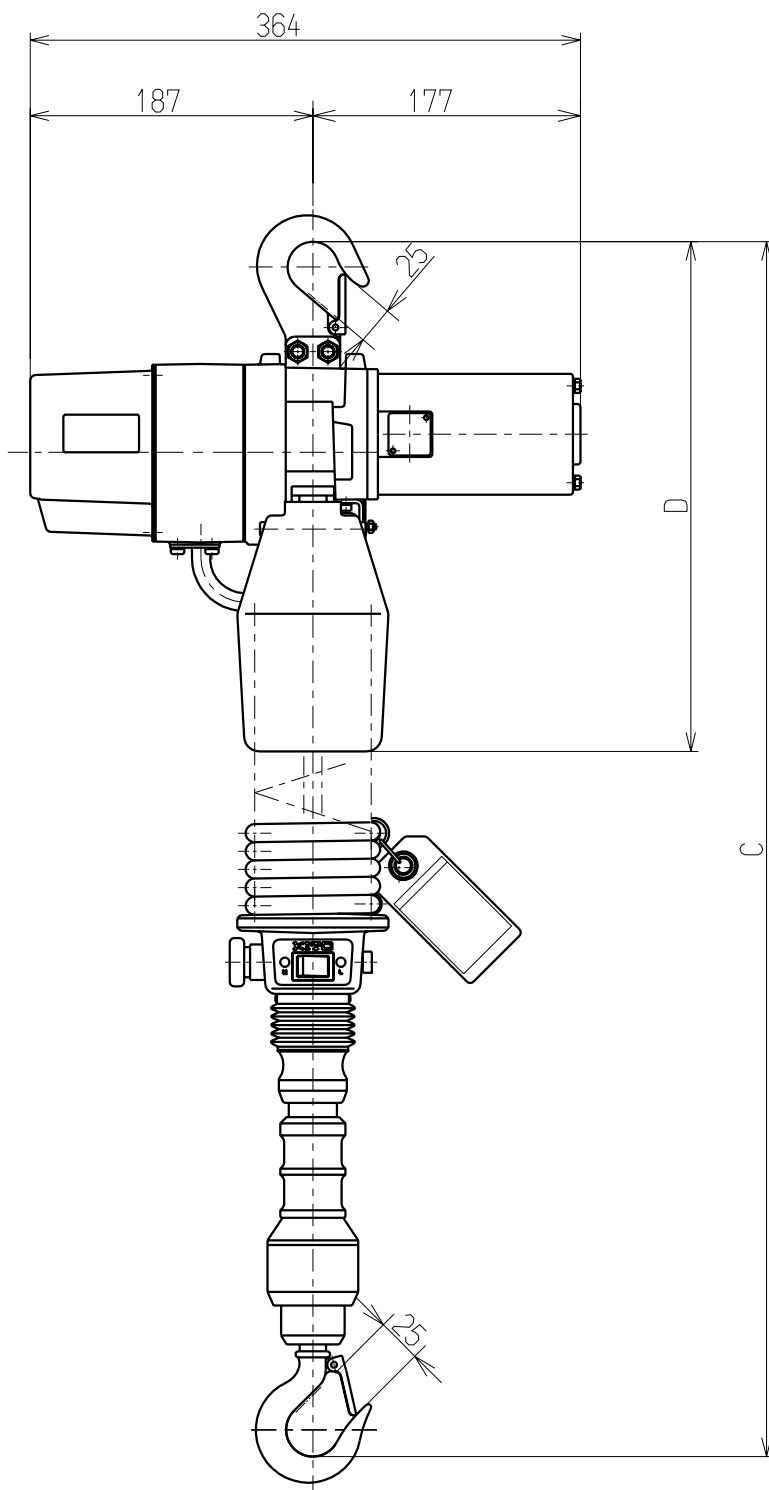
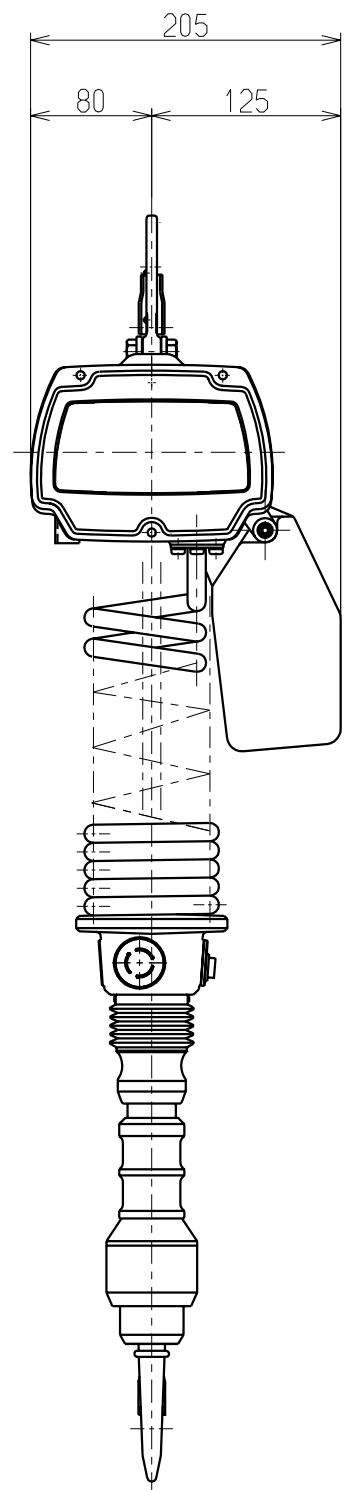

Detail	
Nennlast	100 kg
Anheben	1.8 m
Min. Bauhöhe : C	945 mm
Phase · Voltspannung	1 · 230V, 50Hz
Motorleistung	300 W
Einschaltdauer	30 %ED
Hubgeschwindigkeit	12.5 / 3.0 m/min
Steuerkabel : L	- m
Lastkettengröße	4 × 12 mm
Länge des Stromkabels	5 m
Abstand des Kettenbehälters vom Oberhaken : D	340 mm
Testgewicht	125 kg
Eigengewicht	14.5 kg

Anerkannt	Überprüft	Entwurf	Bezeichnung		
SAITO	NAITO	SHIMURA	Elektrokettenzug der ED3-Baureihe 100kg mit Zylinderschaltmuffe, Feinhub		
2006.7.14	2006.7.14	2006.7.14	Kenn-Nr.	EDC10SD	Maßstab
KITO CORP.			Zeichennr.	E3DDG10C-12100	Datum