

1 2 3 4 5 6 7 8 9 10

A  
B  
C  
D  
E  
F

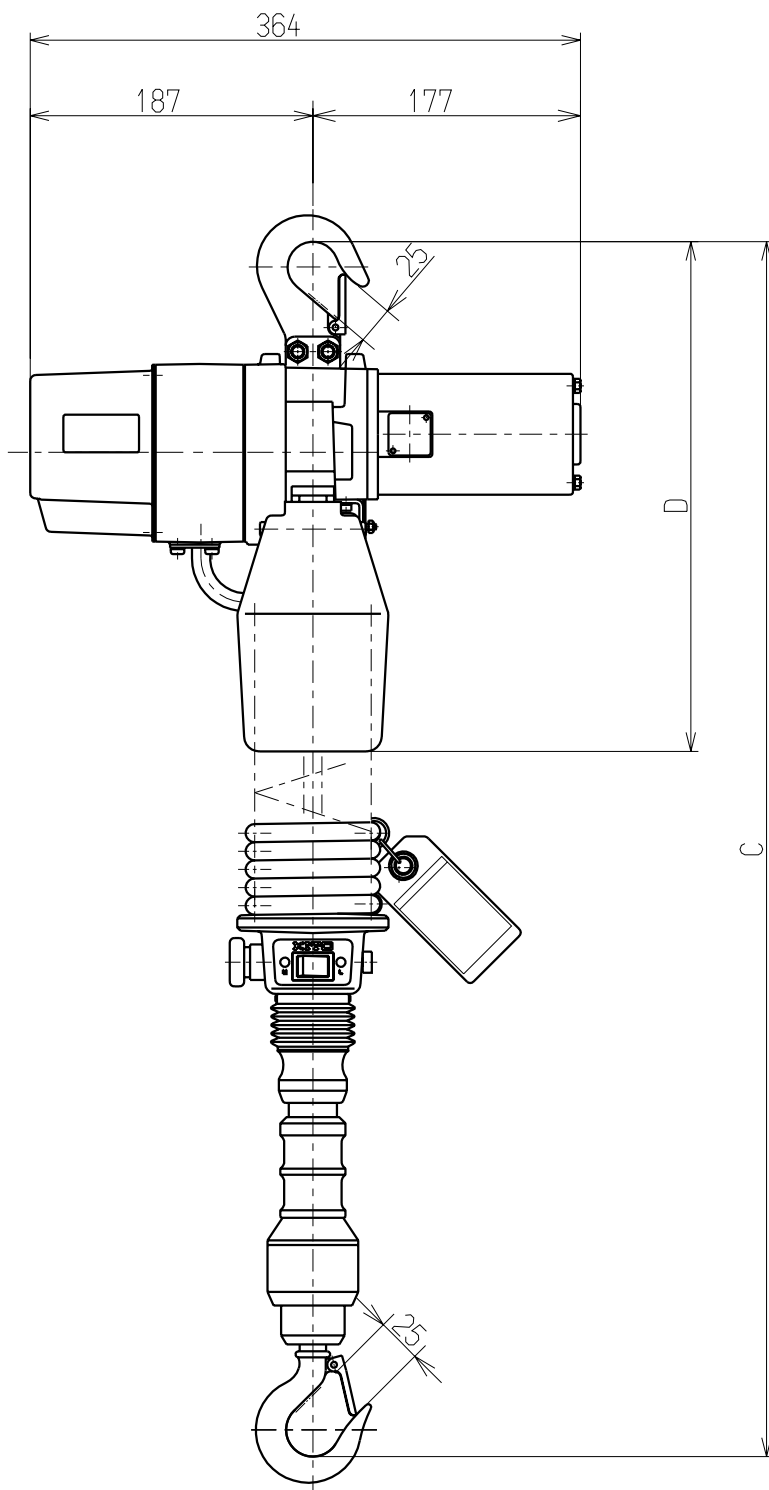
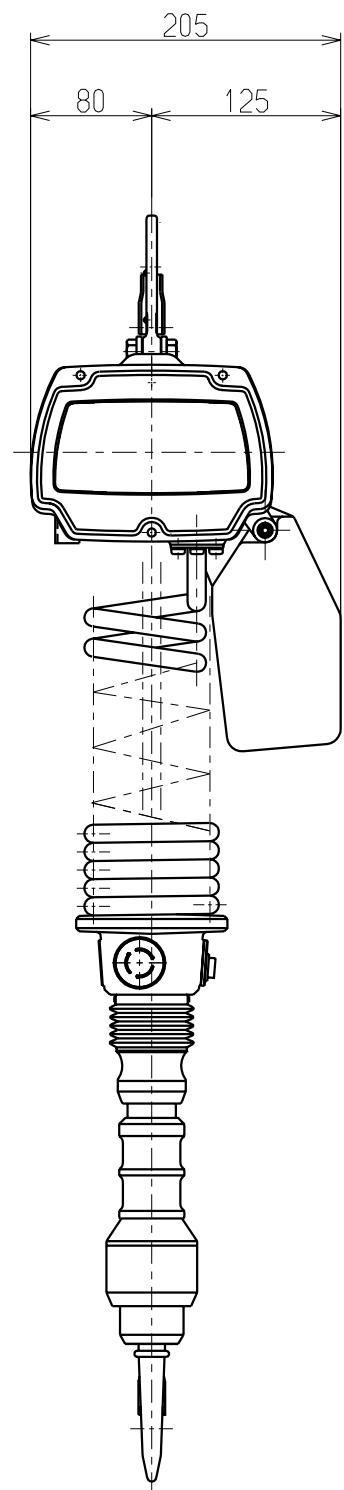

Detail	
Nennlast	60 kg
Anheben	1.8 m
Min. Bauhöhe : C	945 mm
Phase · Voltspannung	1 · 230V,50Hz
Motorleistung	300 W
Einschaltdauer	30 %ED
Hubgeschwindigkeit	20.1 / 4.0 m/min
Steuerkabel : L	- m
Lastkettengröße	4 × 12 mm
Länge des Stromkabels	5 m
Abstand des Kettenbehälters vom Oberhaken : D	340 mm
Testgewicht	75 kg
Eigengewicht	14.5 kg

Anerkannt	Überprüft	Entwurf	Bezeichnung	
SAITO	NAITO	SHIMURA	Elektrokettenzug der ED3-Baureihe 60kg mit Zylinderschaltmuffe, Feinhub	
2006.7.14	2006.7.14	2006.7.14	Kenn-Nr.	EDC06SD
KITO CORP.			Maßstab	
			Zeichennr.	E3DDG06C-12100
			Datum	